



FICHA PRODUCTO

DGI 02.06.02

REFERENCIA

DESCRIPCION

REV

FECHA

KIT739

P.METAL+FILTRO+ESCALERA PLATAFORMA

0

22/2/19

CARACTERISTICAS

MEDIDAS: OVALADA 730 X 375 X 132 cm

LINER **GRESITE** 50/100

PERFIL VERTICAL 12 cm / PLAYA 15 cm

OBLICUOS, TAPAS STANDARD Y BASES DE INYECCIÓN

ESCALERA PLAT. SEGURIDAD ES1150C (134 cm)

FILTRACIÓN: AR710C 6 m³/h (ARENA)

MANUAL DE INSTRUCCIONES: HIMPRN



ENVASADO

CAJA GRE 90 X 80 X 154 cm

ETIQUETA GRE

CODIGO EAN13: 8412081236452

MEDIDAS ENVASE: 90 X 80 X 154 cm

VOLUMEN ENVASE: 1,09 m³

PESO TOTAL UNIDAD: 460 kg



PALETIZADO

MEDIDAS PALET COMPLETO: 90 x 80 x 169 cm

N° PLANTAS: 1

CAJAS POR PLANTA: 1

TOTAL EMBALAJES POR PALET: 1

VOLUMEN TOTAL PALET: 1,21 m³

PESO TOTAL PALET: 474 kg

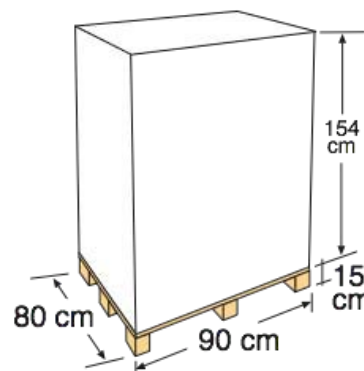

COMENTARIOS

CAMPAÑA 2019 SE CAMBIAN LA FILTRACIÓN Y LAS TAPAS DE INYECCIÓN